

## CONTENEDOR OCTAGONAL PARA 200 LITRO

### DESCRIPCIÓN

El Octabin es un contenedor con forma octagonal de un solo uso utilizado para el envasado de líquidos.

### DIMENSIONES GENERALES

570 mm x 570 mm x 1050 mm

### COMPRESIÓN VERTICAL

200 Kg

### COMPONENTES Y APILAMIENTO

2 Tendidos en una estiba de 1150 mm x 1150 mm

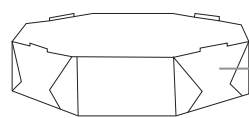

● **Tapa:**  
cartón corrugado  
doble pared BC1130

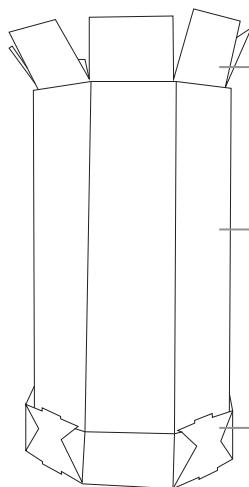

● **Cassette:**  
cartón corrugado  
doble sencilla.

● **Estructura:**  
cartón corrugado  
4 paredes

● **Base:**  
cartón corrugado  
doble pared BC1130

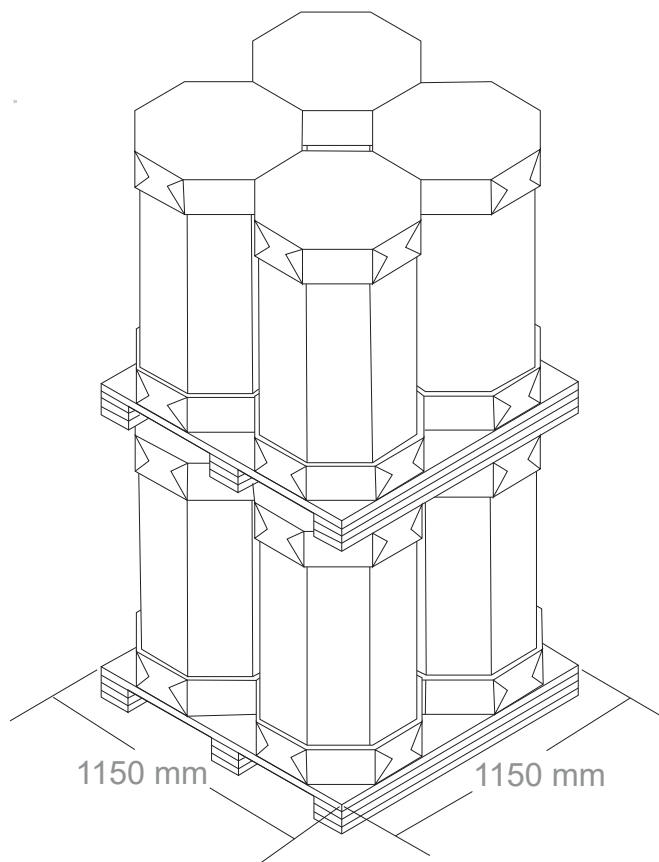

CON LA UTILIZACION DE ESTE PRODUCTO  
CONTRIBUIMOS A LA PRESERVACION DEL MEDIO AMBIENTE

## TAPA Y BASE

Espesor	16 mm
Ancho y largo	570 mm
Profundidad y/o altura	140 mm

## MATERIA PRIMA BASE

Cartón corrugado cuatro paredes BC2060

## CASSETTE

Espesor	4 mm
Ancho y largo	900 mm

## MATERIA PRIMA BASE

Cartón corrugado pared sencilla C930

## PAREDES

### DIMENSIONES

Espesor	12 mm
Ancho y largo	570 mm
Altura	1050mm

## MATERIA PRIMA BASE

CORRUGADO TRIPLE PARED

CON LA UTILIZACION DE ESTE PRODUCTO  
CONTRIBUIMOS A LA PRESERVACION DEL MEDIO AMBIENTE

*perlad*  
Perfiles y Laminados Decorativos S.A.S.

