

LAS DIMENSIONES DE LA CELDA, ANCHO, LARGO Y ESPESOR SON MODIFICABLES SEGÚN SEA EL CASO Y NECESIDAD DEL CLIENTE

DESCRIPCIÓN

Material Honeycomb board sin liner para relleno de productos industriales como puertas

ESPECIFICACIÓN

La siguiente ficha técnica especifica las características físicas de 1 Kg de honeycomb pensado para realizar el relleno de una puerta con una medida de 2600 mm x 900 mm. Los valores de la medida, dependen de la elongación y compresión que ejerza sobre el material.

DIMENSIONES DE LA CELDA

CC 30 mm

RESISTENCIA A LA COMPRESION VERTICAL

800 Kg/m²

ESPESOR

Desde 25 mm hasta 45 mm

GRAMAJE DEL LINER

120 gr/m²

OBSERVACIONES

Presentación por pallet de 400 Kg. Material continuo

DIAGRAMACIÓN

Espesor desde
25 mm a 45 mm

Diametro de la celda
30 mm

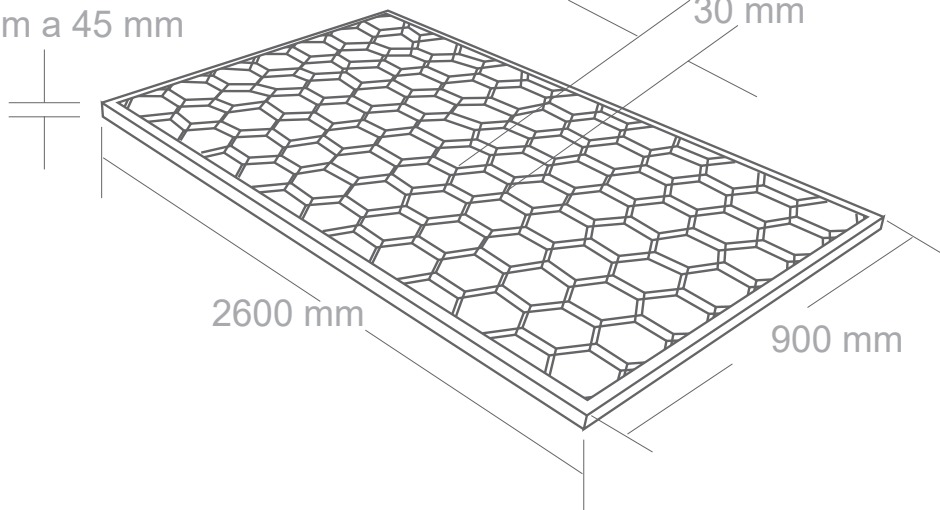

INFORMACIÓN DEL PALLET



Largo	153 cm
Ancho	106 cm
Alto	76 cm
Peso Neto	400 kg
Peso Bruto	425 kg